

赤外線放射温度計 LX-200

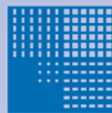

レック株式会社

小型赤外線放射温度計 LX-200

LX-200 は小型ながらも温度表示機能を持ち合わせた非接触温度計です。
40~1300°Cを光センサーで計測している為、高速応答が可能。
表示は有機ELを採用しているため鮮明な表示。
ターゲットビームを内蔵し測定面積同等の大きさでビームが出る。

各部名称

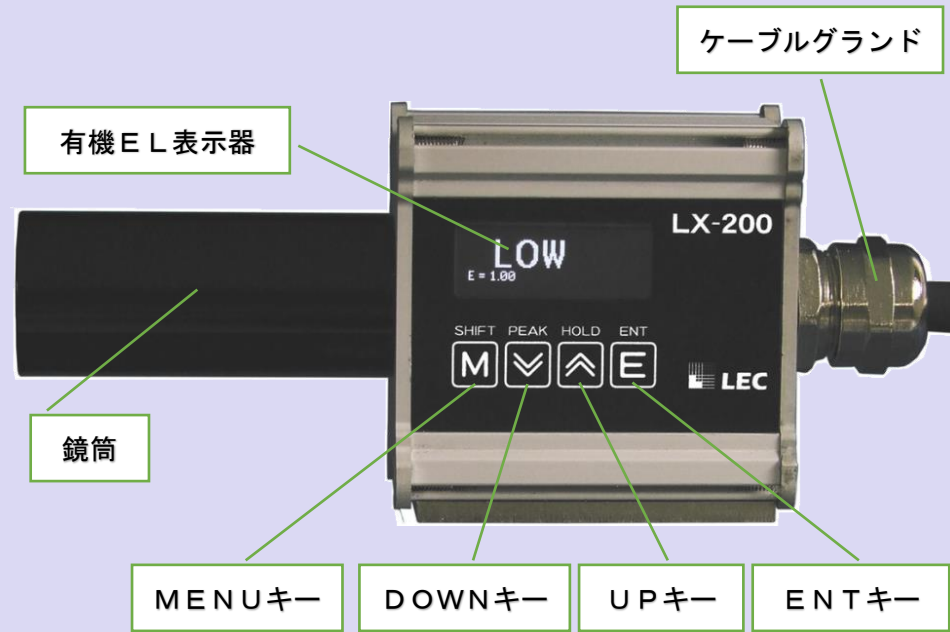

配線色	信号名称
緑	電源入力 デジタル出力 S. GND
緑白	電源入力+
赤	アナログ出力+
赤白	アナログ出力-
黒	デジタル出力 RX
黒白	デジタル出力 TX

特徴

- 表示器一体型の手のひらサイズの放射温度計
- 各種設定を直接入力
- 高輝度LED内蔵のターゲットビーム
- 光応答センサーの採用により高速応答
- ELグラフィック表示で見やすく設定も容易
- 温度表示を消すことができます
- 三脚取付と設置ネジを装備しているので
実験から工場レベルまで対応

温度表示を消すこともできます。



LX-200に電源を供給できます。
※デジタルメーターリレーはオプション

Interval 動作

設定時間を経過すると最高温度の保持が解除されます。
設定時間内にピーク値が更新された場合は、経過時間がクリアされます。

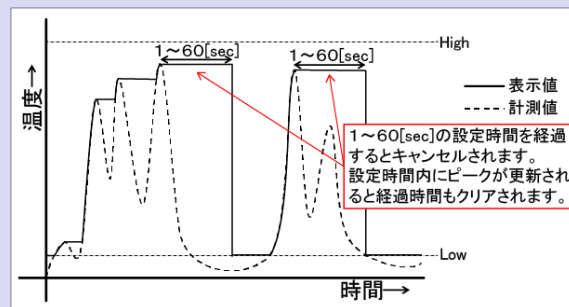

Threshold 動作

Threshold の設定値を一度下回り、再び設定値を超えたタイミングで最高温度の保持が解除されます。

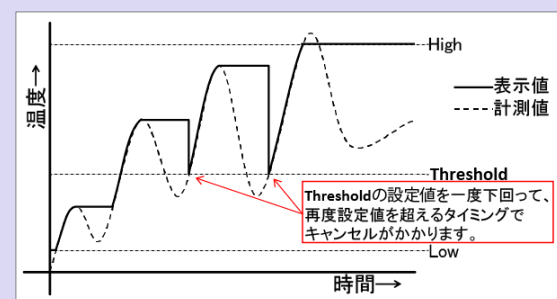

スムージング (移動平均)

変化の激しいデータの細かい変化 (キザキザ) を減少させ、わかりやすくする機能。移動平均を使用しています。
スムージングの強度を強くするほど応答速度は低下します。

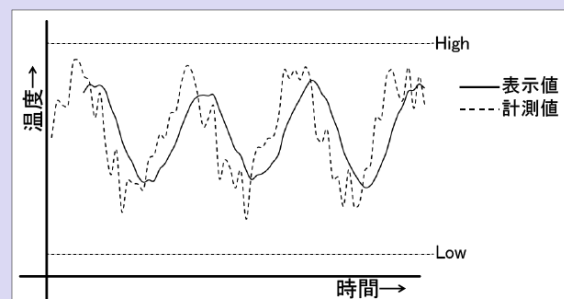

設定

測定モード時にMENUキーを押すことで設定フローへ入ります。
UP・DOWNキーで項目を選択しENTキーで確定します。

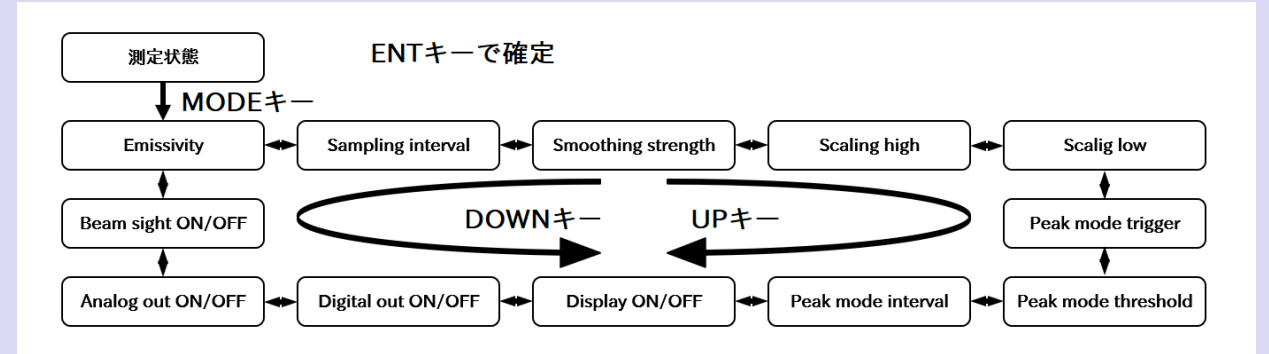

型式の確認

LX-200 - A - B - C

A	温度帯
1	40~300°C
2	40~600°C
3	40~1000°C
4	40~1300°C

B	測定面積/距離
1	L=140
2	L=300
3	L=500
4	L=1000

C	コード長
無	2m標準
5	5m

5	100~1300°C
---	------------

5	L=100
---	-------

※Bの5を選択した場合は、温度帯はAの5との組み合わせとなります。

測定距離と面積

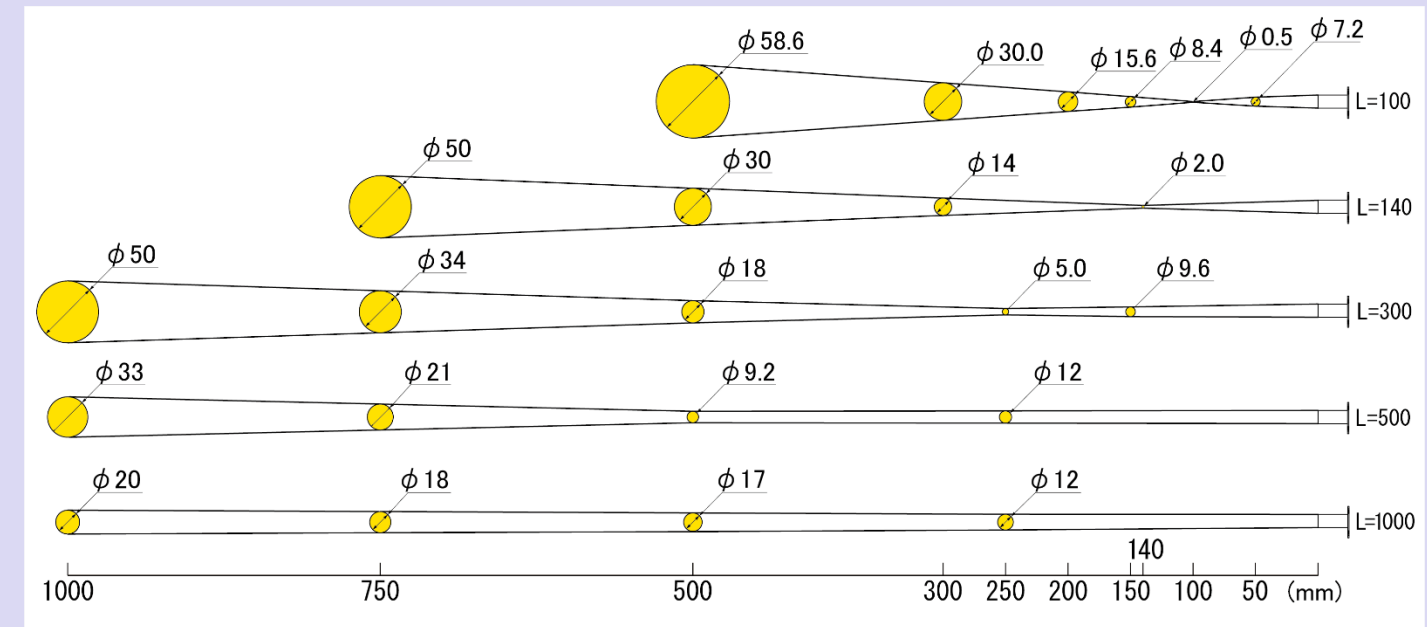

スケールリング (アナログ出力調整)

測定温度とアナログ出力の関係を調整します。
出力 = (測定温度 - Scaling low) / (スケールリング幅 / 出力幅) + 4mA
例 スケールリング幅 = Scaling high - Scaling low
= 800 - 200 = 600°C
出力幅 = 20 - 4 = 16mA

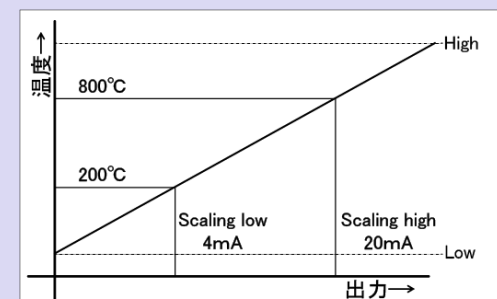

ホールド (温度保持)

測定モード時にUPキーが押された瞬間の測定値を解除されるまで表示します。
再度UPキーを押すと解除されます。
ホールド機能がONになると液晶下部にHOLDの文字が表示されます。
ホールド中はホールド解除以外のすべての操作が出来なくなります。

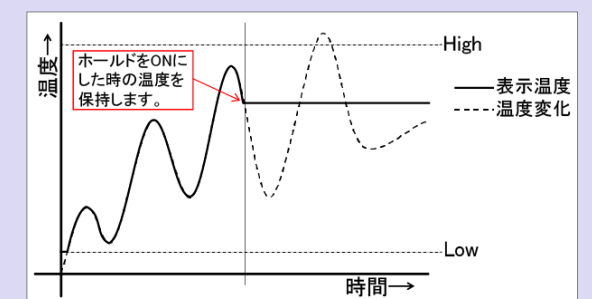

■仕様

L X - 2 0 0	
測定範囲	40~300[°C] 40~600[°C] 40~1000[°C] 40~1300[°C] 100~1300[°C]
測定波長	3~5μm
測定精度	F.S±1 [%] ε=1.0
再現性	±1 [°C] +1 [digit]
分解能	1 [°C]
表示部	有機ELディスプレイ
応答速度	サンプリング 0.001~60 [sec] 出荷時 0.1 [sec]
放射率設定範囲	0.05~2.00
設定方法	本体キー操作
アナログ出力	DC4~20 [mA] 負荷抵抗 500 [Ω] 以下 :
通信	RS-232C 調歩同期式 : 115000 [bps], 8bit, 1stop-bit
電源	DC12~36 [V]
使用温度範囲	0~50 [°C] 露結なきこと
重量	320 [g] (コード2m含)

■外観図

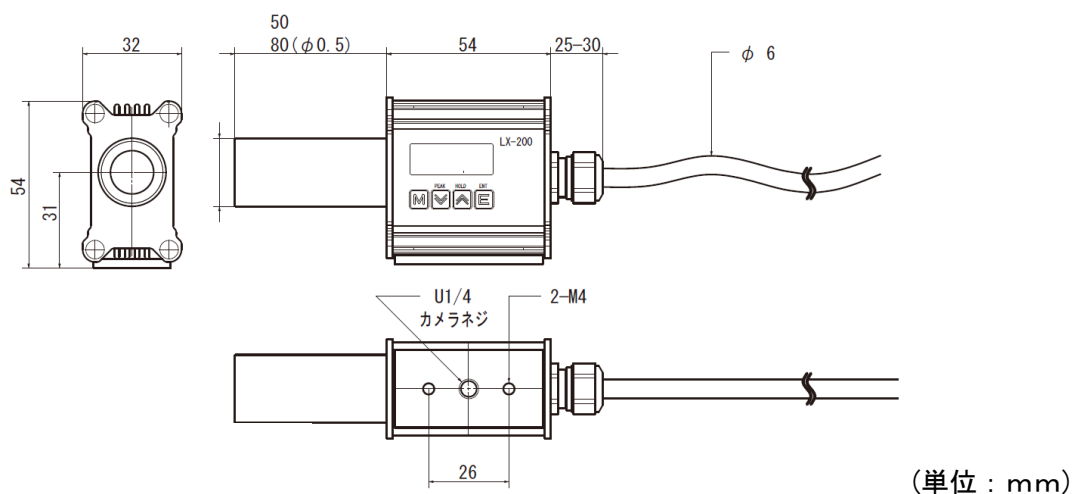

■オプション

<p>TK-200</p>  <p>取付金具 (微調整可)</p>	<p>LD960A</p>  <p>多機能 DC24V 電源内蔵</p>	<p>LA-1B</p>  <p>雲台</p>	<p>U-8000</p>  <p>三脚</p>	<p>LXA-USB</p>  <p>USB-RS232 アダプター</p>
--	---	--	---	---